

CAMRYN

ENGLISH

- Remove all parts and hardware from box along with any plastic protective packaging.
- Do not discard any contents until after assembly is complete to avoid accidentally discarding small parts or hardware.

FRANÇAIS

- Sortir toutes les pièces et le matériel de la boîte ainsi que tous les emballages de protection en plastique.
- Ne jeter aucun contenu avant que l'assemblage ne soit terminé afin d'éviter de jeter accidentellement des petites pièces ou du matériel.

ESPAÑOL

- Quitar todas las partes y los accesorios de la caja junto con cualquier empaque de protección plástico.
- Para evitar desechar accidentalmente los accesorios o las piezas de ferretería, no tirar el embalaje o contenido de la caja hasta que el ensamblaje esté completo.

Important Safety Instructions:

- These instructions are provided for your safety. It is very important that they are read carefully and completely before beginning the assembly and installation of this lighting fixture.
- We strongly recommend that a professional electrician install all direct wire fixtures.
- THIS PRODUCT MUST BE INSTALLED IN ACCORDANCE WITH THE APPLICABLE INSTALLATION CODES BY A PERSON FAMILIAR WITH THE CONSTRUCTION AND OPERATION OF THE PRODUCT AND THE HAZARDS INVOLVED.
- The lighting fixture is meant for indoor use. It must be connected only to 3-wire, single-phase electrical supply systems (provided with Ground wire or equivalent protection system).
- For your safety, it is strongly recommended that two people install the lighting fixture.
- This fixture has been rated for up to **Five (5) -25-Watt maximum Type B standard incandescent light bulb (not included) or Five (5) 9-Watt compact fluorescent light bulb (not included) or Five (5) 4-watt LED light bulb (not included)**. To avoid the risk of fire, do not exceed the recommended wattage.
- This lighting fixture is intended for indoor or protected/covered outdoor areas. Do not expose to direct rainfall. SUITABLE FOR EITHER DRY OR DAMP LOCATIONS.**
- Save these instructions.

WARNING:

- To reduce the risk of fire, electrical shock or personal injury, always turn off the light fixture and allow it to cool prior to replacing light bulb.
- Do not touch bulb when fixture is turned on. Do not look directly at lit bulb.
- Keep flammable materials away from lit bulb.

Consignes importantes de sécurité :

- Ces instructions sont fournies pour des raisons de sécurité. Les lire attentivement et intégralement avant de commencer l'assemblage et l'installation de ce luminaire.
- Nous recommandons qu'un électricien qualifié installe tous les câbles électriques directs.
- **UNE PERSONNE QUI CONNAÎT LA CONSTRUCTION ET LE FONCTIONNEMENT ET LES DANGERS POSSIBLES DE CE PRODUIT DOIT L'INSTALLER, ET CE, SELON LES CODES D'INSTALLATION APPLICABLES.**
- Le luminaire est destiné à une utilisation en intérieur. Il doit être branché uniquement aux circuits électroniques monophasés à 3 fils (avec fil de terre ou système de protection équivalent).
- Pour des raisons de sécurité, il est fortement recommandé que deux personnes participent à l'installation du luminaire.
- Ce luminaire a été évalué pour jusqu'à cinq (5) -25 watts maximum ampoule à incandescence standard de type B (non inclus) ou cinq (5) ampoules fluorescentes compactes de 9 watts (non incluses) ou cinq (5) ampoules DEL de 4 watts (non inclus). Pour éviter tout risque d'incendie, ne dépassez pas la puissance recommandée
- **Ce luminaire est destiné à un usage intérieur ou dans des zones extérieures couvertes ou protégées. Ne pas exposer à la pluie directe. CONVIENT AUX ENDROITS SECS OU HUMIDES.**
- **Conserver ces instructions.**

AVERTISSEMENT

- **Pour éviter les risques d'incendie, de chocs électriques ou de lésions corporelles, toujours éteindre le luminaire afin qu'il refroidisse avant de changer l'ampoule.**
- **Ne pas toucher l'ampoule lorsque le luminaire est allumé. Ne pas regarder directement l'ampoule allumée.**
- **Ne pas approcher de matières inflammables de l'ampoule allumée.**

Instrucciones de seguridad importantes:

- Estas instrucciones se brindan para su seguridad. Es muy importante leerlas atentamente y por completo antes de comenzar el ensamblaje e instalación de este artefacto.
- Se recomienda que un electricista profesional instale todos los artefactos que deben conectarse directamente al suministro eléctrico.
- **ESTE PRODUCTO DEBE INSTALARSE DE ACUERDO CON LOS CORRESPONDIENTES CÓDIGOS DE INSTALACIÓN Y DEBE HACERLO UNA PERSONA FAMILIARIZADA CON LA CONSTRUCCIÓN Y EL FUNCIONAMIENTO DEL PRODUCTO Y CON LOS RIESGOS QUE IMPLICA.**
- La luminaria está destinada al uso en interiores. Debe conectarse solamente a sistemas de suministro eléctrico trifilares y monofásicos (que tengan un sistema de protección de cable de conexión a tierra o un sistema equivalente).
- Para su seguridad, se recomienda que participen dos personas en la instalación de la luminaria.
- Este accesorio ha sido clasificado para hasta cinco (5) bombilla incandescente estándar tipo B de hasta cinco (5) 25 vatios como máximo (no incluido) o cinco (5) bombillas fluorescentes compactas de 9 vatios (no incluidas) o cinco (5) bombillas LED de 4 vatios (no incluido). Para evitar el riesgo de incendio, no exceda la potencia recomendada.
- **Este accesorio de iluminación está destinado a áreas interiores o exteriores protegidas / cubiertas. No exponer a la lluvia directa. APTO PARA CUALQUIER UBICACIÓN SECA O HUMEDAD**
- **Guarda estas instrucciones**

ADVERTENCIA:

- Para reducir el riesgo de incendio, descargas eléctricas o lesiones físicas, siempre apague el artefacto y deje que se enfríe antes de cambiar la bombilla.
- No tocar la bombilla cuando la lámpara está encendida. No mirar directamente a la bombilla encendida.
- Mantener los materiales inflamables lejos de la bombilla encendida.

Tools Required: (not included):

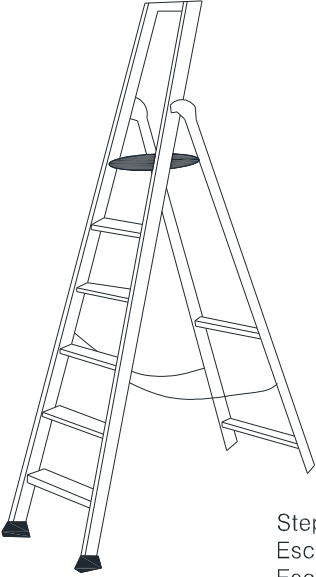
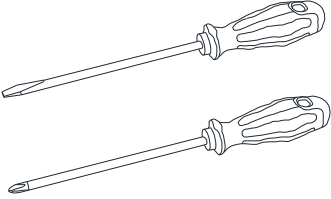
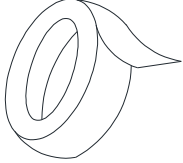
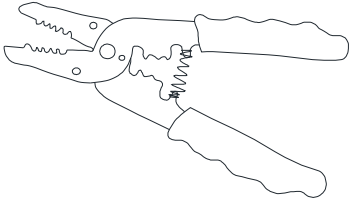
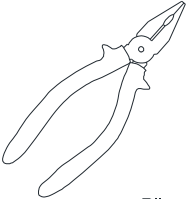
 <p>Step Ladder Escabeau Escalera</p>	 <p>Phillips Head, Flat Blade Screwdrivers Tournevis à tête Phillips et à tête plate Destornilladores Cabeza Phillips y Destornilladores Cabeza Plana</p>	 <p>Electrical tape Ruban isolant Cinta Electrica.</p>
	 <p>Wire Cutter/Stripper Pince coupe-fil/ à dénudé Cortador de Cable</p>	 <p>Plier Pince Alicates</p>

Parts Included:

- (B) Green Ground Screw (1)
- (D) Canopy screws (4)
- (E) Mounting Plate (1)
- (F) Canopy (1)
- (H1) Long Metal Tube (2) - 24"
- (H2, H3) Small Metal Tubes (4) - (12" each)
- (K) Sockets (5)
- (T) Glass Globe (5) with Metal threaded ring
- (Y) Metal Plate with threading (5)
- (S1,S2) J BOX - (2)

Pièces incluses :

- (B) Vis de terre verte (1)
- (D) Vis de montage (4)
- (E) Cale de montage (1)
- (F) Toldo con cableado (1)
- (H1) Tube métallique long (2) - 24 po
- (H2, H3) Petits tubes métalliques (4) - (12 po chaque)
- (K) Douilles de lampe (5)
- (T) Globe en verre (5) avec bague filetée en méta
- (Y) Plaque de métal avec filetage
- (S1, S2) Boîte en J (2)

Piezas incluidas:

- (B) Tornillo de conexión a tierra verde (1)
- (D) Tornillos del florón (4)
- (E) Placa de montaje (1)
- (F) Florón (1)
- (H1) Tubo de metal largo (2) - 24"
- (H2, H3) Tubos de metal pequeños (4) - (12" cada uno)
- (K) Portalámparas (5)
- (T) Globo de vidrio (5) con anillo roscado de metal
- (Y) Placa de metal con roscado
- (S1,S2) Caja J (2)

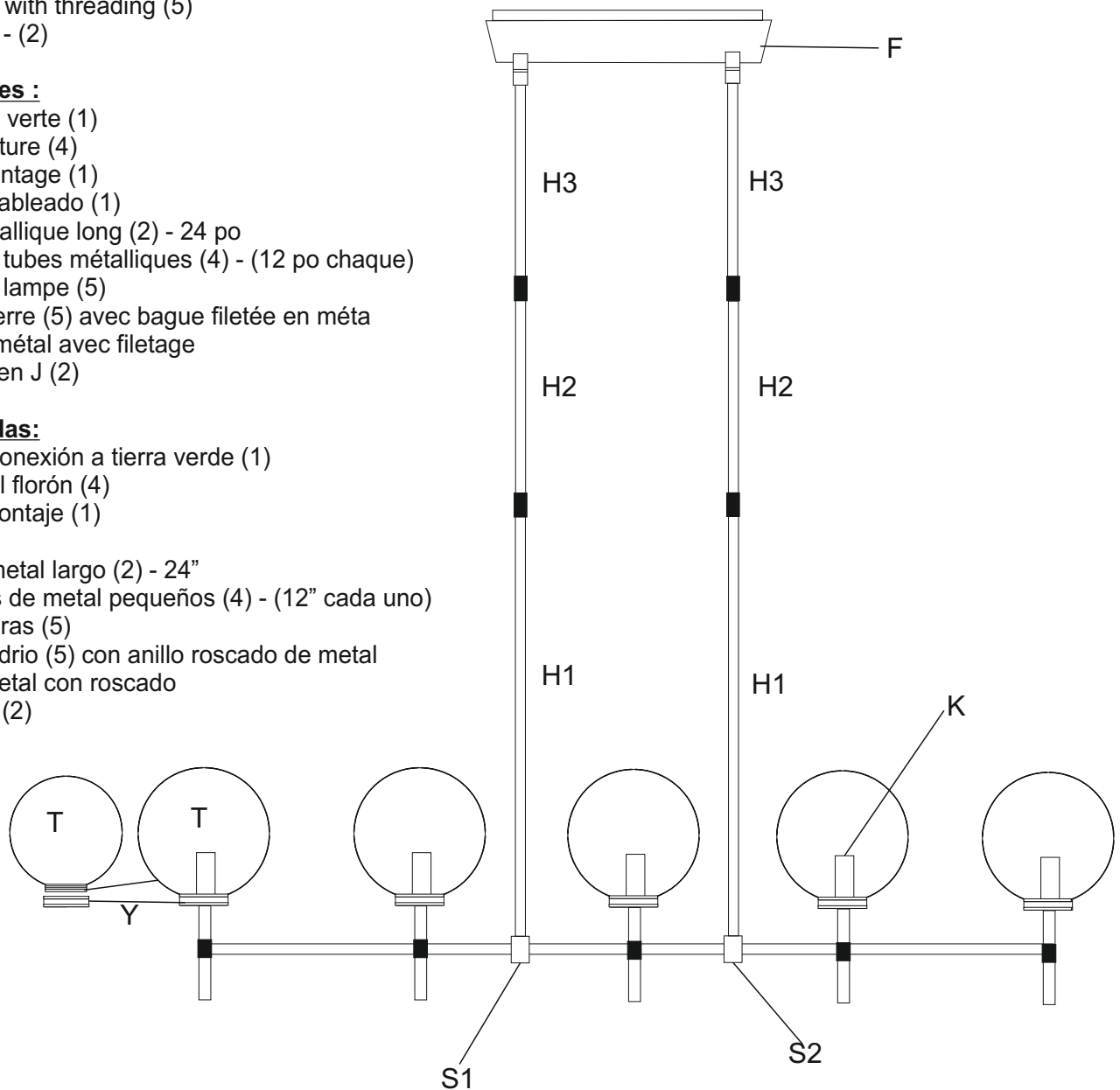

Hardware Enclosed:

- (A) Plastic Wire Connectors (3)
- (C) Mounting Screws (4)
- (D) Canopy Screw (4)

Matériel fourni :2X

- (A) Connecteurs à coincer câblé en plastique (3)
- (C) Vis de montage (4)
- (D) Vis de monture (4)

Accesorios incluidos:

- (A) Conectores de tuerca para cables de plástico (3)
- (C) Tornillos de montaje (4)
- (D) Tornillos del florón (4)

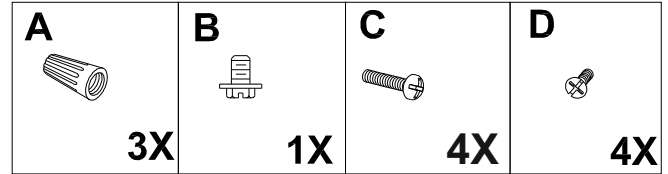

To Adjust the Suspension Length of the Fixture:

Note: The adjustment or shortening of the lighting fixture's suspension length is only needed if the factory set length is not appropriate for your installation. We recommend that you adjust the lighting fixture to proper desired length before cutting the electrical cord. Determine the lighting fixture suspension length from the ceiling for the product installation, allowing the extra cord length for the outlet junction box wire connections as noted below.

Pour modifier la longueur de suspension du luminaire :

Remarque : l'ajustement ou le raccourcissement de la longueur de suspension du luminaire n'est nécessaire que si la longueur par défaut n'est pas appropriée pour l'installation. Nous recommandons d'ajuster le luminaire à la longueur désirée appropriée avant de le couper. Déterminer la longueur de suspension du luminaire à partir du plafond pour installer le produit, en assurant une longueur de cordon pour les raccordements de câble de la boîte de jonction, comme indiqué ci-dessous.

Para ajustar la longitud de suspensión del artefacto:

Nota: el ajuste o acortamiento de la longitud de suspensión de la luminaria solo será necesario si la longitud de la cadena definida en fábrica no resulta adecuada para su instalación. Recomendamos ajustar el accesorio de iluminación en la longitud deseada antes de cortar el cable eléctrico. Determinar la longitud de suspensión de la luminaria desde el techo para la instalación del producto; disponer una longitud adicional del cable para las conexiones de los cables de la caja de conexiones, como se describe a continuación.

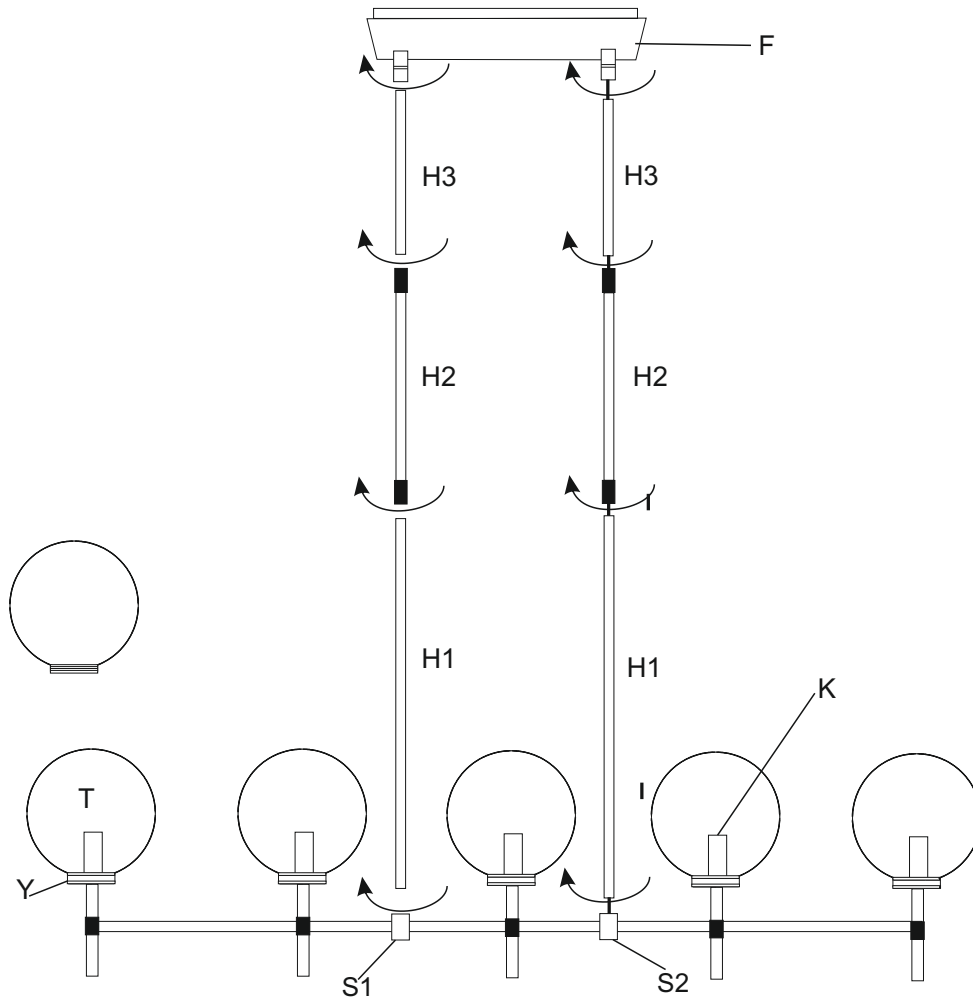

1. You can remove number of Metal tubes (H1, H2, H3) according to your requirement, open canopy (F) and take out Metal Tube as per needs and again tighten Canopy into clockwise direction until it secure. Secure these threaded joints properly by tightening into clockwise direction until they secure.
2. Gently tighten metal threaded part of Glass (T) into clockwise direction on the Metal Plate (Y) until it secure.

1. Il est possible d'enlever les tubes métalliques (H1, H2, H3) selon les besoins; ouvrir la monture (F) et sortir le tube métallique selon les besoins et resserrer la monture dans le sens des aiguilles d'une montre. Bien fixer ces joints filetés en les serrant dans le sens des aiguilles d'une montre.
2. Serrez doucement la partie métallique filetée du verre (T) dans le sens des aiguilles d'une montre sur la plaque métallique (Y) jusqu'à ce qu'il soit sécurisé.

1. Se puede quitar el número de tubos de metal (H1, H2, H3) de acuerdo a su requisito. Abrir el florón (F) y quitar el tubo de metal según sea necesario y nuevamente ajustar el florón en el sentido de las agujas del reloj hasta asegurar. Asegurar bien estas uniones roscadas, ajustar bien en el sentido de las agujas del reloj directamente hasta asegurar
2. Apriete suavemente la parte roscada de metal del vidrio (T) en el sentido de las agujas del reloj en la placa de metal (Y) hasta que se asegure.

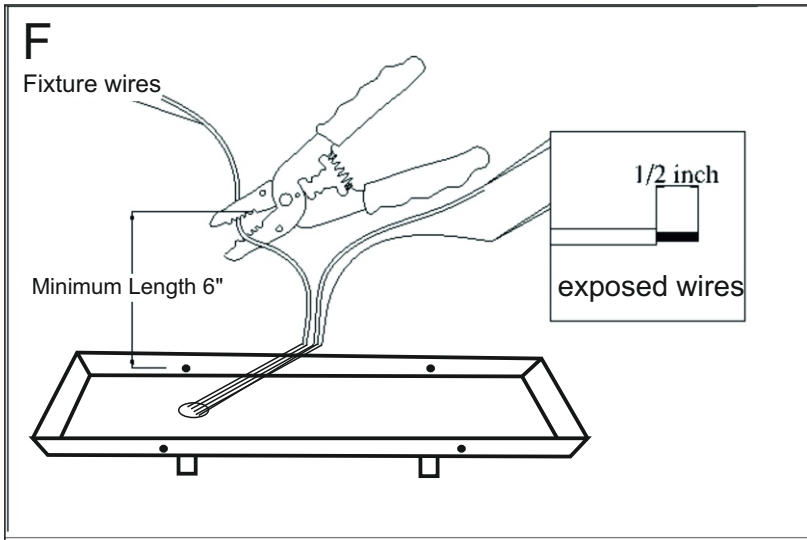

If needed, cut off the extra power cord length on the fixture 3 wire power cord so that they all are at least 6 inches (152.4 mm) long within the outlet junction box (J-box)

Si besoin, couper la longueur en trop du cordon d'alimentation à 3 fils du luminaire tout en s'assurant qu'il y a au moins 6 pouces (152,4 mm) de long dans la boîte de jonction de la prise (boîte J).

Si fuera necesario, cortar el excedente del cable de alimentación doble de modo que a todos les quede una longitud mínima de 6 pulgadas (152.4 mm) dentro de la caja de conexiones de salida (J-box).

Assembly & Installation Instructions:

- **SHUT OFF THE MAIN ELECTRICAL SUPPLY FROM THE MAIN FUSE BOX/CIRCUIT BREAKER.**
- Carefully unpack all fixture parts and hardware and lay them on a clear workspace.
- **If the parts are not already preassembled or if suspension length adjustments were not made, please use the instruction section above "To Adjust the Suspension Length of the Fixture" for the proper assembly of the relevant parts to the desired suspension length.**

Instructions d'assemblage et d'installation :

- **COUPER L'ALIMENTATION ÉLECTRIQUE PRINCIPALE DU COFFRET À FUSIBLES OU DU COUPE-CIRCUIT.**
- Déballer délicatement toutes les pièces et tout le matériel du luminaire et les mettre sur un espace de travail dégagé
- **Si les pièces ne sont pas déjà assemblées ou si la longueur de suspension n'a pas encore été réglée, consulter la section relative aux instructions ci-dessus « Afin de régler la longueur de suspension du luminaire » pour l'assemblage approprié des pièces pertinentes à la longueur de suspension désirée.**

Instrucciones de ensamblaje e instalación:

- **DESACTIVAR EL SUMINISTRO ELÉCTRICO PRINCIPAL DE LA CAJA DE FUSIBLES/DISYUNTOR PRINCIPAL.**
- Desembalar cuidadosamente todas las partes del artefacto y las piezas de ferretería y colocarlas en un espacio de trabajo limpio.
- **Si las partes no se incluyen previamente ensambladas o si no se realizaron ajustes a la longitud de suspensión, consulte la sección anterior "Para ajustar la longitud de suspensión del artefacto" para ensamblar las partes relevantes con la longitud de suspensión deseada.**

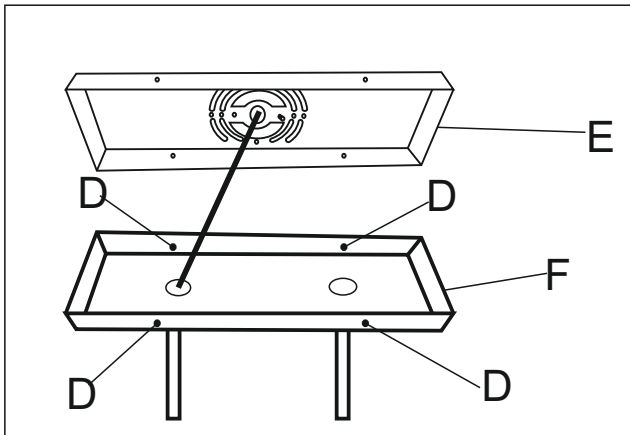

Separate the Mounting Plate (E) from the Canopy (F) by removing the 4 Canopy Screws (D). Do not discard the Canopy Screws (D) as these will be used later.

Séparer la cale de montage (E) de la monture (F) en retirant les 4 vis de monture (D). Ne pas jeter les vis de monture (D) car elles seront utilisées plus tard.

Separar la placa de montaje (E) del florón (F). Extraer los 4 tornillos del florón (D). No tirar los tornillos del florón (D), ya que serán utilizados más adelante.

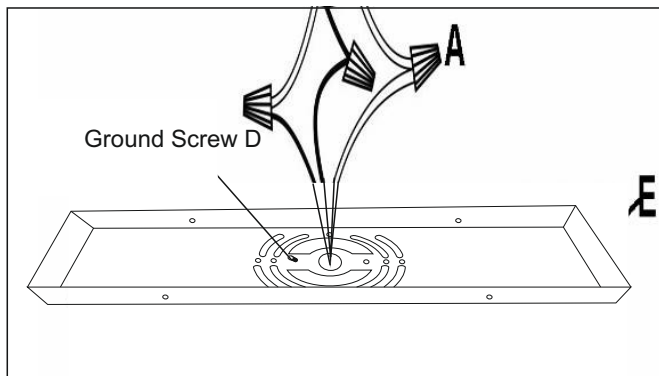

1. Insert the J-box wires through the side opening of Mounting Plate (E).
2. Attach the Mounting Plate (E) onto the J-box
3. Secure the Mounting Plate (E) by turning the 2 Mounting Screws (C) clockwise until tight using a screwdriver.

1. Insérer les fils de la boîte de jonction dans l'ouverture centrale de la cale de montage (E).
2. Fixer la cale de montage (E) sur la boîte de jonction.
3. Fixer la cale de montage (E) en tournant les 2 vis de montage (C) dans le sens des aiguilles d'une montre avec un tournevis.

1. Insertar los cables de la caja de conexiones a través del orificio central de la placa de montaje (E).
2. Fijar la placa de montaje (E) a la caja de conexiones.
3. Para asegurar la placa de montaje (E) girar los 2 tornillos de montaje (C) en el sentido de las agujas del reloj hasta ajustar con un destornillador.

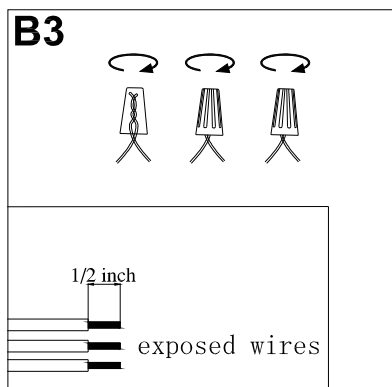

Please read the section "To Make the Wire Connections" Below.

Lire la section « Pour faire les raccordements de câble » ci-dessous.

Leer la sección "Para realizar las conexiones de los cables" a continuación.

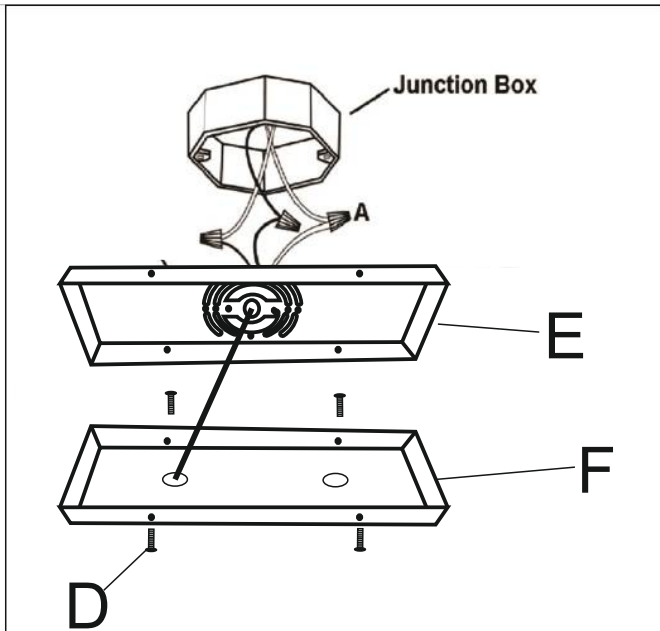

Raise the Canopy (F) over the Mounting Plate (E), aligning the 4 holes on the Canopy (F) with the 2 threaded holes on the Mounting Plate (E). Insert the Canopy Screws (D) and tighten to secure the Canopy (D) with a screwdriver.

Relever la monture (F) sur la cale de montage (E), en alignant les 4 trous sur la monture (F) avec les 2 trous sur la cale de montage (E). Insérer les vis de la monture (D) et serrer à l'aide d'un tournevis.

Levantare el florón (F) sobre la placa de montaje (E), alineando los 4 orificios en el florón (F) con los 2 orificios roscados en la placa de placa de montaje (E). Insertar los tornillos del florón (D) y ajustar para asegurar el florón (F) con un destornillador.

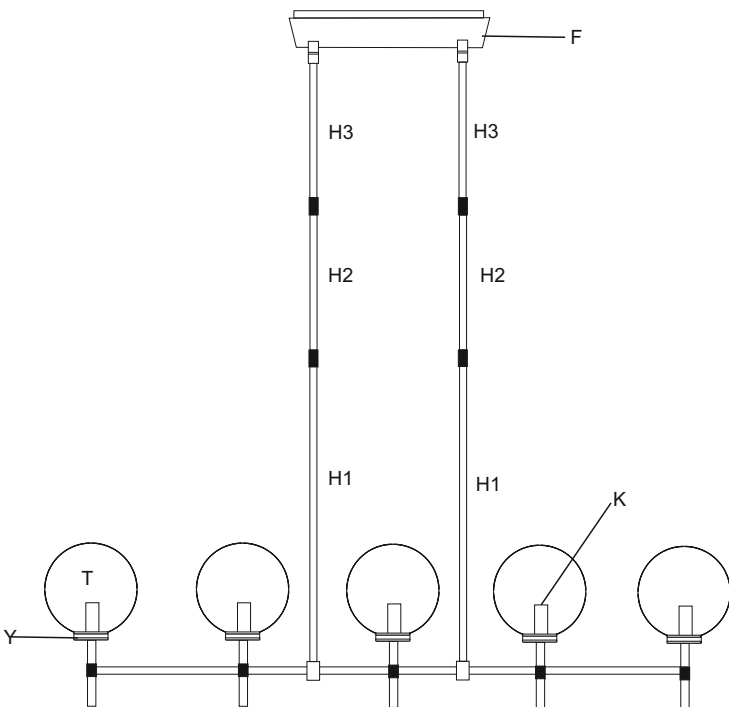

1. Insert the specified bulb into the Socket (K).
(DO NOT EXCEED THE SPECIFIED WATTAGE.)

2. Assembly is complete.

1. Introduire l'ampoule indiquée dans le support (K).
NE PAS DÉPASSER LA PUISSANCE EN WATTS INDICUÉE.

2. L'assemblage est terminé.

1. Insertar la bombilla especificada en el portalámparas (K). **NO EXCEDER LA POTENCIA ESPECIFICADA.**

2. El ensamblaje está completo.

To Make the Wire Connections:

1. Gently pull the wiring from the junction box and allow wires to hang. The HOT or LIVE wire is usually black. The NEUTRAL wire is usually white. Check to see if there is a ground wire that is usually green or green with a yellow stripe or exposed copper metal wire. If needed, use a pair of wire strippers to remove about 1/2 inch of insulation from each wire.
2. Carefully inspect the sconce's fixture wires. The NEUTRAL FIXTURE WIRE is White. The HOT FIXTURE WIRE is Black, and the GROUND WIRE is **GREEN WIRE**. If you have any doubt and cannot identify the power-supply wires with confidence, then we recommend that you ask an electrician and that you not continue with the installation.
3. With the help of another person to hold the weight of the fixture, attach the fixture wires to the junction box wires as shown in the illustrations.

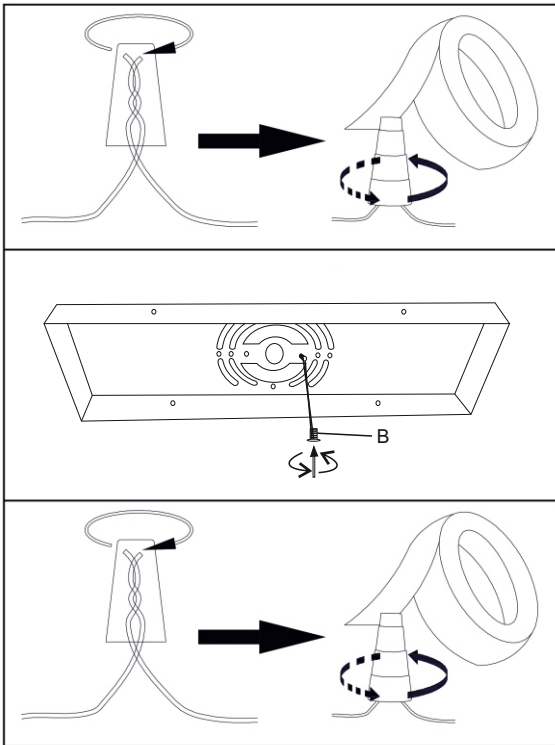

Connect the GROUND FIXTURE WIRE to the GROUND J-BOX WIRE (usually green insulation or bare wire) using the Plastic Wire Nut Connector (A) and wrap the connection with electrical tape. Be sure that no wire strands are exposed.

If the junction box DOES NOT have a GROUND WIRE, wrap the fixture's green ground wire around the Green Ground Screw (B) and insert the screw into the Mounting Plate (E), marked as "GND", and tighten screw to secure the wire.

Connect the NEUTRAL FIXTURE WIRE to the NEUTRAL J-BOX WIRE (usually white insulation) first and then connect the HOT FIXTURE WIRE to the HOT J-BOX WIRE (usually black insulation) using the Plastic Wire Nut Connectors (A). Wrap these connections with electrical tape. Be sure that no wire strands are exposed.

NOTE:

**IT IS IMPERATIVE THAT THE JUNCTION BOX IN YOUR HOME BE PROPERLY GROUNDED!
DO NOT REVERSE THE HOT AND NEUTRAL CONNECTIONS OR SAFETY WILL BE COMPROMISED.**

4. Check the wiring connections and if all looks good, gently tuck the wire connections neatly into the junction box.

Care instructions:

- Wipe clean with a soft, dry cloth or static duster.
- Always avoid the use of harsh chemicals or abrasive cleaners as they may cause damage to the fixture's finish.

Pour faire les raccordements de câble :

1. Retirer soigneusement les câbles de la boîte de jonction et laisser les câbles suspendre du plafond. Le câble CHAUD est généralement noir. Le câble NEUTRE est généralement blanc. Vérifier s'il existe un fil de terre qui est généralement vert ou vert avec une bande jaune ou un fil de cuivre exposé. Au besoin, utiliser un dénudeur de fils pour retirer environ 1/2 po d'isolement de chaque fil.
2. Inspecter soigneusement les fils de l'applique murale. Le CÂBLE NEUTRE DU LUMINAIRE est blanc. Le FIL CHAUD est noir et le FIL DE TERRE est **VERT**. En cas de doute et s'il est impossible de déterminer les fils électriques avec confiance, nous recommandons de demander un électricien et de ne pas poursuivre l'installation.
3. À l'aide d'une autre personne qui devra soutenir le poids du luminaire, fixer les câbles du luminaire aux câbles de la boîte de jonction comme indiqué dans les illustrations.

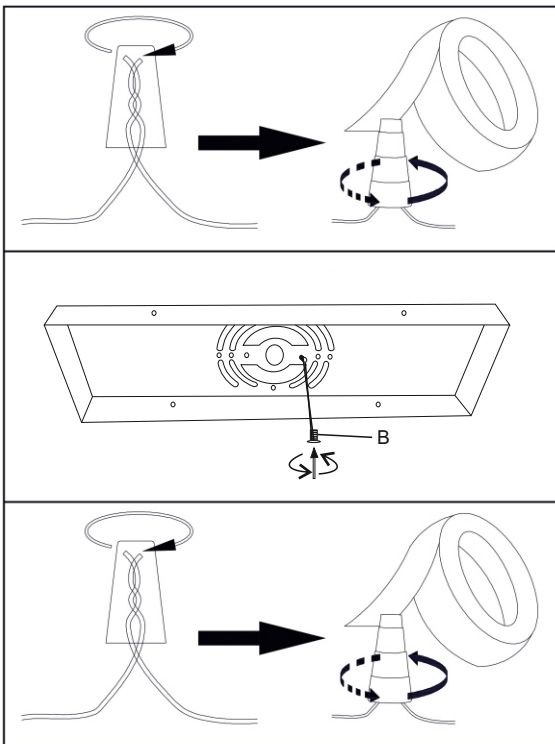

Raccorder le FIL DE TERRE DU LUMINAIRE au FIL DE TERRE DE LA BOÎTE DE JONCTION (normalement l'isolement vert ou fil nu) à l'aide du connecteur à coinçer câblé en plastique (A) et envelopper le raccordement avec du ruban isolant. S'assurer qu'aucun fil n'est exposé.

Si la boîte de jonction N'EST PAS équipée d'un FIL DE TERRE, envelopper le fil de terre vert du luminaire autour de la vis de terre verte (B) et insérer la vis dans la cale de montage (E), marquée « GND » et serrer la vis pour fixer le câble.

Raccorder d'abord LE CÂBLE NEUTRE DU LUMINAIRE au CÂBLE NEUTRE DE LA BOÎTE DE JONCTION NEUTRE (normalement l'isolement blanc) et raccorder ensuite le CÂBLE CHAUD DU LUMINAIRE au CÂBLE CHAUD DE LA BOÎTE DE JONCTION à l'aide des connecteurs à coinçer câblé en plastique (A). Envelopper ces raccordements avec du ruban isolant. S'assurer qu'aucun fil n'est exposé.

REMARQUE :

**IL EST IMPÉRATIF QUE LA BOÎTE DE JONCTION SOIT CORRECTEMENT MISE À LA TERRE!
NE PAS INVERSER LES RACCORDEMENTS CHAUD ET NEUTRE OU LA SÉCURITÉ SERA COMPROMISE.**

4. Vérifier les raccordements et si tout semble bien, regrouper les fils dans la boîte de jonction.

Instructions d'entretien :

- Essuyer avec un chiffon sec et doux ou avec un plumeau.
- Ne jamais utiliser de puissants produits nettoyants chimiques ou abrasifs car ils peuvent endommager la finition du luminaire.

Para hacer las conexiones de los cables:

1. Tirar cuidadosamente del cable desde la caja de conexiones de modo que los cables queden colgando. El cable CALIENTE o CON CORRIENTE suele ser negro. El cable NEUTRO suele ser blanco. Comprobar si hay un cable de conexión a tierra que suele ser verde o verde con una línea amarilla o un cable metálico de cobre al descubierto. Si fuera necesario, utilice un pelacables para retirar 1/2 pulgada del aislamiento de cada cable.
2. Revisar cuidadosamente los cables del arbotante. El CABLE NEUTRO DEL ARTEFACTO es blanco. El CABLE CALIENTE DEL ARTEFACTO es NEGRO y el CABLE DE CONEXIÓN A TIERRA es VERDE. Ante la presencia de cualquier duda que impida identificar con seguridad los cables del suministro eléctrico, se recomienda interrumpir la instalación y consultar con un electricista.
3. Con la ayuda de otra persona para sostener el peso del artefacto, unir los cables del artefacto a los cables de la caja de conexiones como se muestra en las ilustraciones.

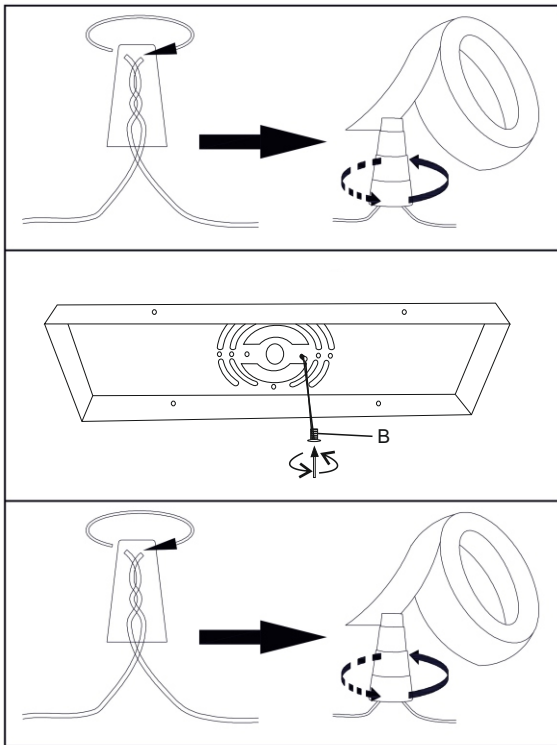

Conectar el CABLE DE CONEXIÓN A TIERRA DEL ARTEFACTO con el CABLE DE CONEXIÓN A TIERRA DE LA CAJA DE CONEXIONES (por lo general el aislamiento verde del cable descubierto) utilizando el conector de tuerca para cables de plástico (A) y envolver la conexión con cinta aislante. Asegurarse de que no quede al descubierto ningún cordón de cable.

Si la caja de conexiones NO tiene un CABLE DE CONEXIÓN A TIERRA, envolver el cable de descarga a tierra alrededor del tornillo de conexión a tierra color verde (B) e insertar el tornillo en la placa de montaje (E), donde se encuentra la marca "GND", y ajustar el tornillo para asegurar el cable.

Conectar primero el CABLE NEUTRO DEL ARTEFACTO con el CABLE NEUTRO DE LA CAJA DE CONEXIONES (por lo general, tiene un aislamiento blanco) y luego conectar el CABLE CALIENTE DEL ARTEFACTO con el CABLE CALIENTE DE LA CAJA DE CONEXIONES (por lo general, tiene un aislamiento negro) utilizando los conectores de tuerca para cables de plástico (A). Envolver estas conexiones con cinta aislante. Asegurarse de que no quede al descubierto ningún cordón de cable.

NOTA:

ES FUNDAMENTAL QUE LA CAJA DE CONEXIONES DE SU HOGAR ESTÉ CORRECTAMENTE CONECTADA A TIERRA. NO INVERTIR LAS CONEXIONES DE LOS CABLES DE CORRIENTE Y NEUTRO O COMPROMETERÁ LA SEGURIDAD.

4. Revisar las conexiones de los cables y, si todo parece estar bien, colocar de manera prolija y con cuidado las conexiones de los cables dentro de la caja de conexiones.

Instrucciones de cuidado:

- Limpiar con un trapo seco y suave o un plumero.
- Evitar siempre el uso de químicos severos o limpiadores abrasivos, ya que pueden causar daños al acabado del artefacto.